



Nuova
soluzione
intelligente
by FROMM

AirpadTM
BY FROMM

SmartFill
Scanner & Shooter

1

AIRPAD Scanner

Un dispositivo compatto FROMM di misurazione degli spazi per il riempimento dei vuoti

Sempre il giusto numero di cuscini d'aria

- Calcola il numero ottimale di cuscini d'aria per ogni cartone.
- Garantisce la migliore protezione per ogni cartone
- Riduce i danni sei prodotti
- Nessuna curva di apprendimento per i nuovi operatori per imballare con la migliore protezione
- In combinazione con lo SHOOTER per una maggiore produttività

Specifiche tecniche

- Alimentatore: 90 - 240 V, 50 / 60 Hz
- Porta di comunicazione: RJ485
- Connettori: USB – A, 5-pins, 3-pins
- Peso: 3.5 kg | 11.5 Lbs (senza opzioni)
- Velocità: fino a 20 cartone/min
- Formato cartone fino a 600 x 500 x 600 L x W x H (mm) / 24 x 20 x 24 (in)
- Codice articolo: 50.100250

Setup sistema



1. L'imballo è rilevato dalla camera e il volume viene scannerizzato



2. Calcola il numero ottimale di cuscini d'aria



3. Display digitale per flussi di processo semplici e veloci

AIRPAD Shooter

Il dispositivo FROMM compatto per il taglio e l'erogazione di cuscini d'aria

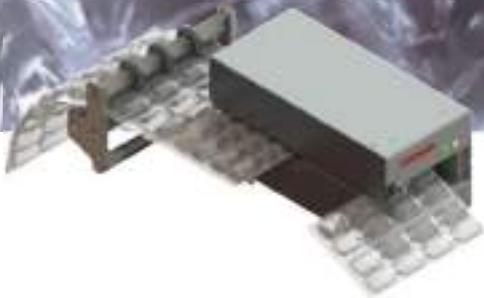

Riempimento dei vuoti ad alta velocità

- Separazione automatica del cuscino d'aria con trasporto ad alta velocità per una pubblicazione rapida, tempi di ciclo bassi (300 ms per 150 mm / 6" cuscini)
- Eroga cuscini già separati alla lunghezza delle braccia dell'operatore per ottimizzare le condizioni di lavoro
- Grande pannello operativo touch-screen, wireless per semplici integrazioni
- 3 modelli operativi:
 - Manuale con pedale o controllo vocale
 - Semi-automatico con lunghezze predefinite da scegliere sul pannello touch
 - Riempimento automatico di un numero prestabilito di cuscini
 - Connesso con AIRPAD Scanner

Specifiche tecniche

- Velocità:
 - Fino a 60 m/min / 200 ft/min
- per il film fino a 400 mm / 16" ampio
- Alimentatore: 90 - 240 V, 50 / 60 Hz
- Porte di comunicazione: RJ485, USB 4.0, Coax
- Sistema di monitoraggio e track per una manutenzione semplice
- peso: 25.5 kg | 82.0 Lbs (Senza opzioni)
- Codice articolo: 50.2130

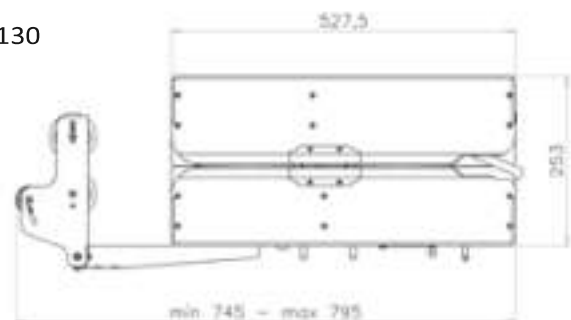
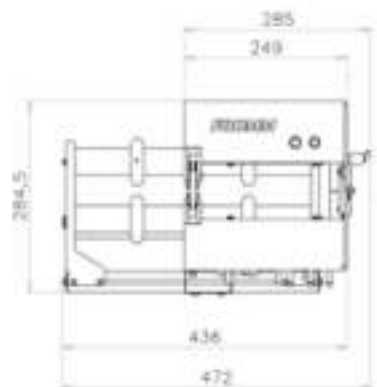

Setup

Con cesto compatto

- Codice articolo: 50.2131



Con hopper system rialzato

- Su richiesta





Il giusto numero di cuscini d'aria per una **protezione ottimale** con la massima produttività



Cuscini d'aria pre-tagliati pronti per essere utilizzati



Cuscini d'aria pre-tagliati tirati con una mano



Cuscini d'aria pre-tagliati posizionati nella scatola

Soluzioni progettate su misura

- FROMM è presente in tutte le fasi del vostro progetto, dall'individuazione delle esigenze, all'installazione e alla manutenzione completa della linea
- L'esperienza di FROMM nel fine linea, garantisce soluzioni affidabili, aumenta la produttività e ottimizza l'ergonomia



Consegna puntuale



Funzionamento ottimale



Progetto redditizio



Finanziamento flessibile

FROMM | PROTECTING SOLUTIONS

FROMM Imballaggio s.r.l.

Via di Steccaia, 27 – 53037 San Gimignano (SI)

fromm@fromm-imbollaggio.it Tel. 0577-945010

PROCESSO IN 5 FASI

- 1. Identificazione esigenze**
Questionario di audit per una descrizione accurata dei requisiti
- 2. Progettazione**
Disegni 2D/3D entro 2 settimane
Quotazione
Tempi di consegna
- 3. Produzione sistemi**
- 4. Installazione & messa in funzione**
- 5. Manutenzione & Assistenza**