



FROMMM | AIRPAD
SYSTEMS

AP150 Cuscini su richiesta

- Facilmente utilizzabile
- Design compatto
- Produzione o stoccaggio di bobine

Sistema compatto FROMM di cuscini a richiesta



Vantaggi

- Design compatto ed ergonomico
- Facile da integrare su qualsiasi "packstation"
- Alta affidabilità
- Riduce la manipolazione del materiale

Caratteristiche

- Ventilatore incorporato o esterno
- Configurazione modulare
- Vasta gamma di film, fino a 800mm | 31.5"

Caratteristiche		STD	PRO
Codice	220 V	50.1092	50.1096
	110 V	50.1090	50.1094
Velocità (m/min ft/min)		8.0 26.2	8.0 26.2
Peso (kg lbs)		8.8 19.4	8.8 + 12.0 19.4 + 26.5
Ventilatore interno per pressione standard di gonfiaggio		YES	NO
Compressore esterno per gonfiaggio alta pressione		NO	SI
Unità per pallet		24	20
Avvolgitore opzionale		SI ⁽¹⁾	SI ⁽²⁾
Supporto opzionale		Versione STD	Versione PRO
Hopper sollevato		SI	SI
Cesto compatto		SI	SI

⁽¹⁾ da utilizzare con scatola di controllo esterna (codice 50.2127)

⁽²⁾ da utilizzare con scatola di controllo esterna (codice 50.2127) e una porta di rete ethernet/RJ45

AP 150 STD



AP 150 PRO





AP150 accessori

Produzione bobine

Supporto compatto

- Adatto per entrambe le versioni STD e PRO
- Utilizzare come supporto singolo
- Disponibile con avvolgitore opzionale
- Codice:
AP150 STD: 50.100160
AP150 PRO: 50.100161

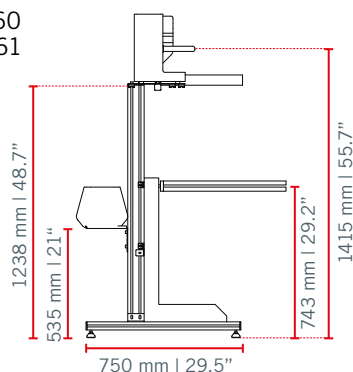

Avvolgitore da terra automatico

- Facile connessione alla macchina tramite cavo e scatola di controllo
- Sensore per l'arresto automatico dell'avvolgitore e della macchina alla fine del rotolo
- Codice:
Winder 110V: 50.2122
Winder 220V: 50.2120

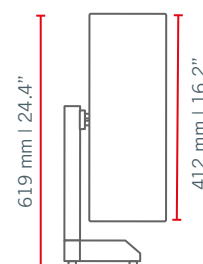

Stoccaggio

Top bin mini

- Versatile per postazioni d'imballaggio singole o multiple
- Varie opzioni di montaggio
- Sollevamento elettrico per un facile caricamento del film
- Altezza regolabile
- Riempimento automatico del cesto
- Design personalizzato

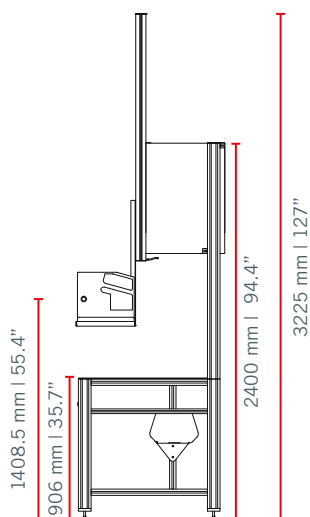

Cesto compatto

- Soluzione semplice e compatta per un'integrazione efficiente
- Facile da montare ed installare
- Soluzione universale per tutte le postazioni d'imballaggio
- Soluzione ergonomica con pad-holder facilmente regolabile
- Codice:
AP150 STD: 50.100450
AP150 PRO: 50.100451

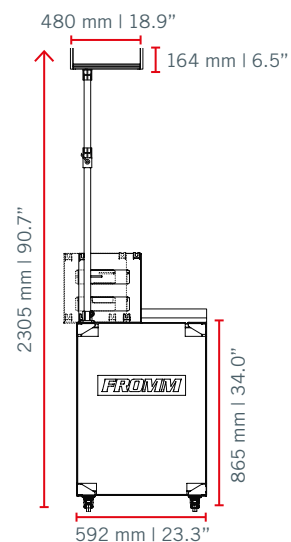

La giusta soluzione per le tue esigenze d'imballaggio

Film ad alte prestazioni

- Adatto per fasciatura/avvolgimento inferiore e laterale
- Adatto per varie forme
- Garantisce una protezione ottimale

Nome del prodotto	Larghezza bobina	Lunghezza bobina	Lunghezza passo pretaglio	Modello sigillatura	Tipo di film	Codice
BBL1 400x300mm 16x12"	400mm 16"	450m 1476'	300mm 12"		 Strong	37.9351
BBL1 400x300mm 16/12"	400mm 16"	450m 1476'	300mm 12"		 Barriera	37.9357
BBL1 600x300mm 24x12"	600mm 24"	220m 722'	300mm 12"		 Barriera	37.9359
BBL1 800x300mm 32x12"	800mm 32"	110m 361'	300mm 12"		 Barriera	37.9360

Integrazione su misura

- FROMM è presente in tutte le fasi del progetto, dall' identificazione delle esigenze all' installazione e alla completa manutenzione della linea
- L'esperienza end-of the line (fine linea) di FROMM garantisce soluzioni affidabili, maggiore produttività ed orgonomia ottimale



**Consegna
Puntuale**



**Condizione di
lavoro ottimale**



**Attrezzatura
redditizia**



**Finanziamento
flessibile**

FROMM IMBALLAGGIO S.R.L.

Via di Steccaia, 27
I-53037 S. Gimignano (SI)

Italia

Tel. +39 0577 945 010

Fax +39 0577 945 014

fromm@fromm-imbballaggio.it

www.fromm-imbballaggio.it

Per esempi di integrazione,
scansiona questo codice



UN PROCESSO IN 5 FASI

- 1 Identificazione necessità**
Questionario Audit
per una descrizione
accurata dei requisiti
- 2 Approccio d' integrazione**
Disegni 2D/3D entro
2 settimane
Quotazione
Tempi di consegna
- 3 Produzione del sistema**
- 4 Installazione & commissione**
- 5 Manutenzione & supporto**